

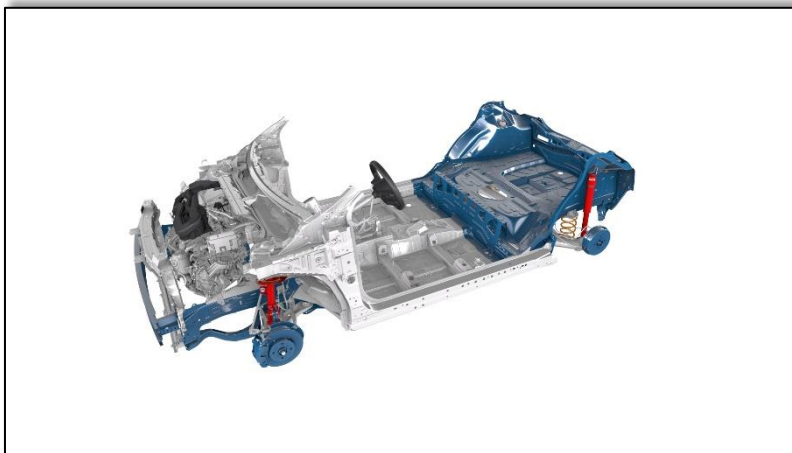

## Communiqué de presse

Safenwil, le 3 mars 2021

# Toyota s'engage fortement en faveur du segment A en Europe



- Un nouveau modèle permet de maintenir un accès abordable à la gamme Toyota
- L'utilisation de la plateforme GA-B assure les atouts bien connus en matière de confort, de maniabilité, de sécurité et de design
- La production annuelle de modèles basés sur la plateforme GA-B atteindra 500'000 exemplaires et restera donc rentable
- Le moteur thermique est conservé pour le nouveau modèle afin de garantir un tarif accessible

Toyota réaffirme son engagement fort en faveur du segment A important pour l'Europe, et annonce la production d'un troisième modèle basé sur la plateforme GA-B.

Ce futur modèle reprendra le rôle d'entrée de gamme et constituera une proposition abordable.

Le développement de nouvelles plateformes dans le cadre de la Toyota New Global Architecture (TNGA) a procuré des avantages reconnus en matière de confort, de maniabilité, de sécurité et de design parmi une série de nouveaux modèles commercialisés récemment.

Basée sur la plateforme GA-B, la nouvelle Yaris a notamment été accueillie très favorablement par la clientèle européenne grâce à ses lignes élancées, son espace généreux, sa motorisation hybride à la fois efficiente et puissante, le tout combiné à d'excellentes qualités dynamiques et aux meilleurs équipements de sécurité de la catégorie.

Le prochain modèle sur cette plateforme sera le Yaris Cross qui sera commercialisé dans le courant de l'année. La production combinée des modèles GA-B, à savoir la Yaris, le Yaris Cross et le nouveau modèle du segment A, va dépasser les 500'000 exemplaires en Europe.

Cette hausse des volumes permettra de maintenir les coûts de production et donc les prix au niveau requis pour la clientèle du segment A.

Les motorisations proposées constituent un autre point important. Actuellement, le segment A se compose de très nombreux modèles équipés de moteurs thermiques (pour des raisons budgétaires), et la situation ne devrait pas évoluer jusqu'à nouvel ordre afin d'assurer des prix abordables.

Votre interlocuteur pour  
tout renseignement:

Björn Müller  
Relations presse  
Tél.: +41 62 788 86 31  
E-mail: [bjoern.mueller@toyota.ch](mailto:bjoern.mueller@toyota.ch)

Plus d'informations sur Toyota: [toyota.ch](http://toyota.ch)  
[toyota-media.ch](http://toyota-media.ch)  
[facebook.com/toyotaswitzerland](https://facebook.com/toyotaswitzerland)