

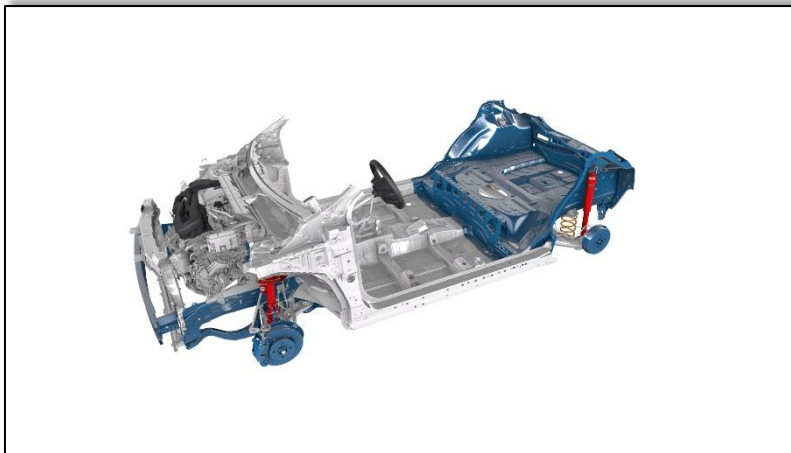

Comunicato stampa

Safenwil, 3° marzo 2021

Toyota si impegna in grande stile nel segmento A per l'Europa



- Un nuovo modello consente come sempre un accesso economico a Toyota
- Il ricorso alla piattaforma GA-B garantisce gli affermati vantaggi in termini di comfort, maneggevolezza, sicurezza e design
- La produzione annuale di modelli basati su GA-B sarà aumentata fino a 500 000 unità e rimarrà pertanto conveniente
- Il mantenimento del motore a combustione rende il nuovo modello accessibile

Toyota ha riconfermato oggi il suo continuo e marcato impegno nel segmento A, fondamentale per l'Europa, annunciando la produzione di un terzo modello basato sulla piattaforma GA-B.

Il prossimo modello continuerà ad assumere il ruolo di modello di base e sarà proposto sotto forma di pacchetto completo accessibile.

Lo sviluppo di nuove piattaforme nell'ambito dell'orientamento Toyota New Global Architecture (TNGA) ha generato vantaggi ampiamente riconosciuti in termini di comfort, maneggevolezza, sicurezza e design a una serie di nuovi modelli lanciati di recente.

La nuova Yaris, per esempio, basata sulla piattaforma GA-B, è stata molto ben accolta dai clienti europei per la sua forma dinamica, la spaziosità, il propulsore ibrido efficiente e comunque potente, combinati con un'eccellente dinamismo di marcia e la miglior sicurezza della categoria.

Il prossimo modello basato sulla piattaforma GA-B è la Yaris Cross, che sarà lanciata nel corso di quest'anno. Insieme, la Yaris, la Yaris Cross e il nuovo modello di segmento A sfoceranno in un aumento della produzione di modelli basati su GA-B in Europa fino a oltre 500 000 unità.

L'aumento di volume garantirà che i costi di produzione, e pertanto i prezzi, rimangano ad un livello accessibile ai clienti del segmento A.

Altrettanta importanza riveste la scelta dei tipi di propulsione. Oggi, il segmento A è fortemente dominato da modelli con motori a combustione e, per ragioni di bilancio, tale situazione rimarrà per ora invariata al fine di garantire prezzi accessibili in questo segmento di mercato.

A disposizione dei media: Björn Müller
Ufficio stampa
Telefono: +41 62 788 86 31
E-mail: bjoern.mueller@toyota.ch

Maggiori informazioni su Toyota: toyota.ch
toyota-media.ch
facebook.com/toyotaswitzerland